

# **GLAVMAN**

**Паспорт и руководство по эксплуатации**

**Гидравлическая тележка**

**Glavman**

**G2000/G2500/G2600**



# ГЛАВМАН

Уважаемый покупатель!

Благодарим Вас за выбор надежной и качественной техники бренда Glavman! **Пожалуйста, прочитайте и изучите данное руководство и все предупреждающие знаки на тележке перед использованием ручной гидравлической тележки Glavman G2000!**

## ВОЗМОЖНЫЕ НЕИСПРАВНОСТИ И МЕТОДЫ ИХ УСТРАНЕНИЯ

Во время эксплуатации гидравлической ручной тележки могут возникнуть проблемы. Их возможные причины и действия по их устранению приведены ниже:

Условие	Возможные причины	Действия по устранению
Гидравлический блок не поднимает	Низкий уровень масла в бачке	Убедитесь в отсутствии утечки масла из клапана и добавьте масла
	Стальной шарик не находится на своем месте в гидравлическом блоке	См. «Чистка клапана спуска» в данном руководстве
	Порвано уплотнительное кольцо цилиндра гидроподъемника	Свяжитесь с авторизованным сервисным центром
Вилы опускаются сразу после поднятия	Стальной шарик не находится на своем месте в гидравлическом блоке	См. «Чистка клапана спуска» в данном руководстве
	Порвано уплотнительное кольцо цилиндра гидроподъемника	См. «Чистка клапана спуска» в данном руководстве
	Клапан спуска установлен неправильно	См. «Чистка клапана спуска» в данном руководстве
	Неправильно отрегулирован клапан спуска	Установить на тележку груз в соответствии с ее грузоподъемностью и отрегулировать клапан с помощью регулировочного винта давления
	Утечка масла из клапанов	Затяните стержень клапана на каждом клапане
Вилы не опускаются	Кулачок сломан	Замените цепь
	Кулачковая гайка ПОДЪЕМА - ОПУСКАНИЯ не регулируется	См. «Регулировка кулачка ПОДЪЕМА-ОПУСКАНИЯ» в данном руководстве
	Сломаны тяги вилок и утечка	Заменить сломанные детали
Рычаг не встает в нейтральное положение	Кулачковая гайка ПОДЪЕМА - ОПУСКАНИЯ не регулируется	См. «Регулировка кулачка ПОДЪЕМА-ОПУСКАНИЯ» в

### Регулировка кулачка ПОДЪЕМА - ОПУСКАНИЯ



Не регулируйте рычаг подъема/опускания с помощью контргайки на конце цепи ручки. Если фиксирующая резьба из нейлона будет удалена с резьбы винта, то вибрация от перевозки приведет к раскручиванию гайки и ее выпадению, что сделает рычаг непригодным для использования.



Используйте соответствующий зажимной винт и контргайку для регулировки, они расположены со стороны насоса. Данная конструкция облегчает регулировку ручной тележки. Необходимые инструменты: плоская отвертка и гаечный ключ 14 мм

# GLAVMAN

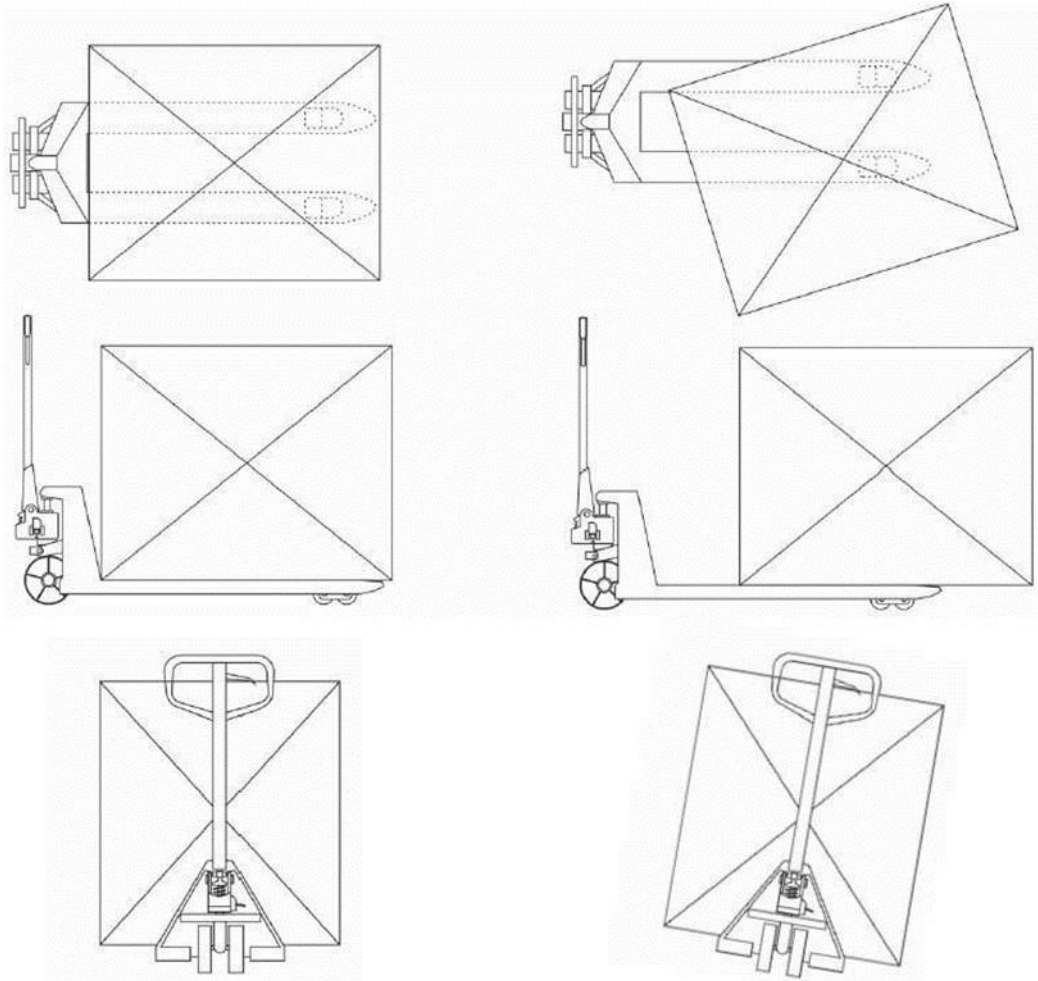
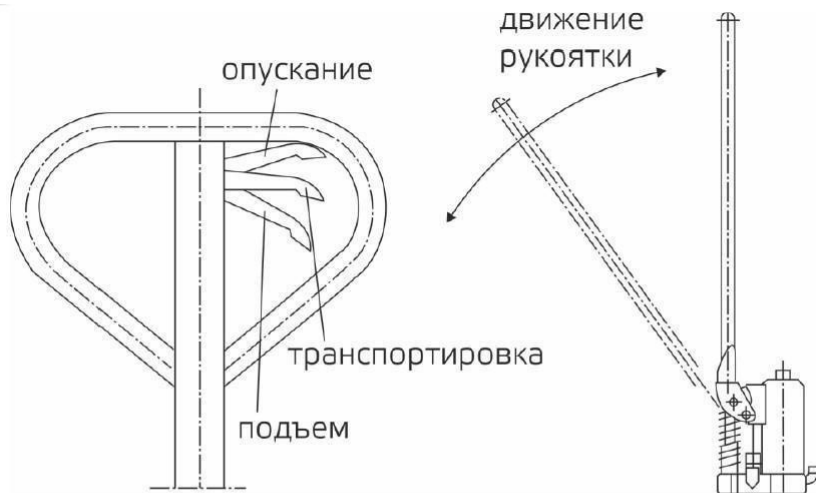

# GLAUMAN

## ПРЕДУПРЕЖДЕНИЕ!

- Полностью прочитайте и изучите руководство пользователя перед использованием тележки.
- Не нагружайте тележку свыше ее грузоподъемности 2 000 кг (5500 фунтов) для стандартных моделей и 3000 кг (6000 фунтов) для моделей с большей грузоподъемностью.
- Закрепите груз перед транспортировкой. Установите груз по центру на поддоне.
- Не используйте загруженную тележку на пандусах или подъемах. Всегда носите соответствующую безопасную обувь.
- Никогда не оставляйте загруженную тележку без присмотра в поднятом положении, всегда опускайте груз на пол.

## СБОРКА ТЕЛЕЖКИ

- Примечание: единично собранные тележки готовы к использованию. Требуется частичная сборка тележек, приобретаемых в ящиках (6 шт. в ящике).
- Инструменты, необходимые для сборки: молоток, плоская отвертка, гаечный ключ 14 мм.

### Крепление ручки к раме:



**1.**  
**\*\*\*ВАЖНО-БЕЗОПАСНОСТЬ\*\*\***  
Убедитесь, что предохранительный пружинный штифт находится на месте. Штифт должен быть надежно установлен в отверстиях, расположенных с каждой стороны корпуса насоса. Если предохранительный штифт не установлен надлежащим образом в одном из отверстий, то надавите на пружину, используя зажимную скобу, надавив на шток насоса. Как только нагрузка со штифта спадает, установите его в надлежащее положение и медленно снимите зажимную скобу.



**2.**  
Установите вал ручки в соответствующие отверстия, и используя молоток, установите пружинный штифт только с одной стороны.



**3.**  
Установите вал рукоятки без рукоятки и убедитесь, что центральное отверстие направлено в вашу сторону.



**4.**  
Если центральное отверстие вала рукоятки направлено не в вашу сторону, установите штифт с другой стороны.  
**\*\*\*ВАЖНО-ФАКТ\*\*\***  
Цепь рычага подъема/опускания проходит через данное центральное отверстие. Если все оставить в таком положении, то у цепи будет S-образная форма, и она будет слишком натянута, что затруднит работу рычага подъема/опускания.

# GLAVMAN



5. **\*\*\* ВАЖНО-ЦЕПЬ\*\*\***

Перед данным этапом убедитесь, что цепь проходит по внешней стороне ролика штока поршня (см. желтую стрелку). Если оставить ее в данном правильном положении, то не удастся вставить вал рукоятки, и может случиться обрыв цепи. Совместите отверстия рукоятки с отверстиями корпуса насоса и в них установите вал рукоятки (см. красную стрелку).



6. Убедитесь, что вал рукоятки полностью вошел в отверстие и вышел с другой стороны.



7. Опустите рукоятку, чтобы снять натяжение предохранительного штифта. **ОСТОРОЖНО** выньте предохранительный штифт.



8. Проденьте цепь и гайку ЧЕРЕЗ центральное отверстие вала рукоятки сначала обратно внутрь рукоятки.



9. Как только цепь заняла правильное положение, проверьте, что она движется свободно, и что ей ничего не мешает.



10. Используя обе руки нажмите на кулачок клапана, чтобы поднять крюк внутри корпуса, и проденьте конец цепи в кулачок (см. фото справа).



11. Прокатайте рычаг несколько раз для подъема вил. Установите рычаг подъема/опускания в **НЕЙТРАЛЬНОЕ** положение. Используя 14 мм гаечный ключ и плоскую отвертку, отрегулируйте кулачок клапана так, чтобы вилы на опускались или поднимались (если ручка нажата) в данном положении.



12. **\*\*\*ВАЖНО – ОКОНЧАТЕЛЬНАЯ ПРОВЕРКА\*\*\***

Перед данным этапом проверьте все элементы тележки. Необходимо с полной амплитудой прокатать рукоятку для стравливания воздуха из системы. Необходимо проверить рычаг подъема/опускания в самом нижнем положении рукоятки, т.к. в данном положении цепь имеет самое большое натяжение. Как только тележка отрегулирована должным образом и работает хорошо, вставьте второй пружинный штифт, используя молоток.

## ЭКСПЛУАТАЦИЯ ТЕЛЕЖКИ

Для подъема вил, установите рычаг в положение UP (ВВЕРХ) (нижняя часть ручек).

См. рис.2.



Рисунок 2

Для опускания вил поднимите рычаг в положении DOWN (ВНИЗ) (верхняя часть ручки).

Для свободного перемещения рукоятки, установите рычаг в нейтральное положение (в центре ручки).

### Чтобы поднять груз:

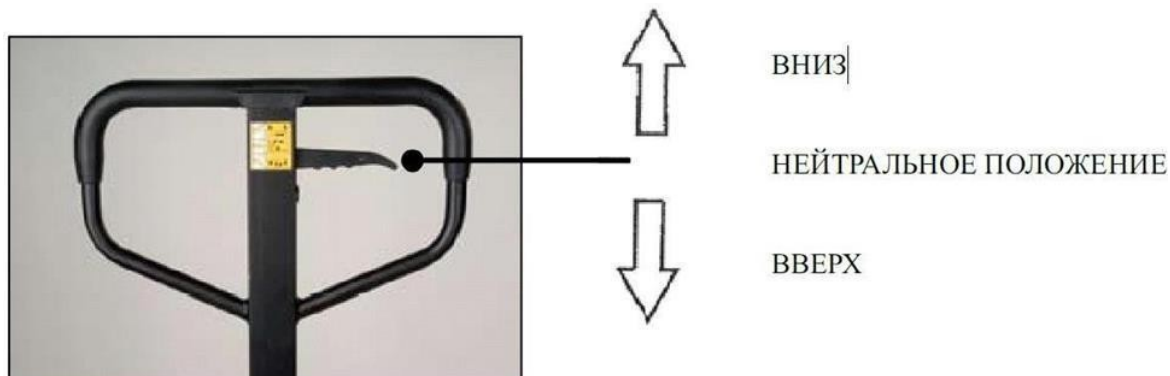
1. Опустите вилы в нижнее положение.
2. Установите вилы под груз или в поддон.
3. Установить рычаг в положение UP (ВВЕРХ) (нижняя часть ручки).
4. Поднимайте и опускайте рукоятку до тех пор, пока вилы не достигнут нужной высоты.

### Чтобы переместить груз:

1. Установить рычаг в нейтральное положение (центральная отметка на ручке).
2. Толкайте или тяните в нужное место.

### Чтобы опустить груз:

1. Потяните рычаг в положение DOWN (ВНИЗ) (верхняя часть ручки).
2. Вытяните вилы из-под груза.

### Чистка клапана спуска

Со временем клапан спуска может засориться мусором и не будет работать должным образом. Для очистки клапана спуска промойте гидравлическую систему следующим образом:

- Быстро качайте, поднимая тележку на максимальную высоту.
- Затем быстро опустите.
- Быстро качайте, поднимая тележку на максимальную высоту.
- Затем быстро опустите.

# GLAVMAN

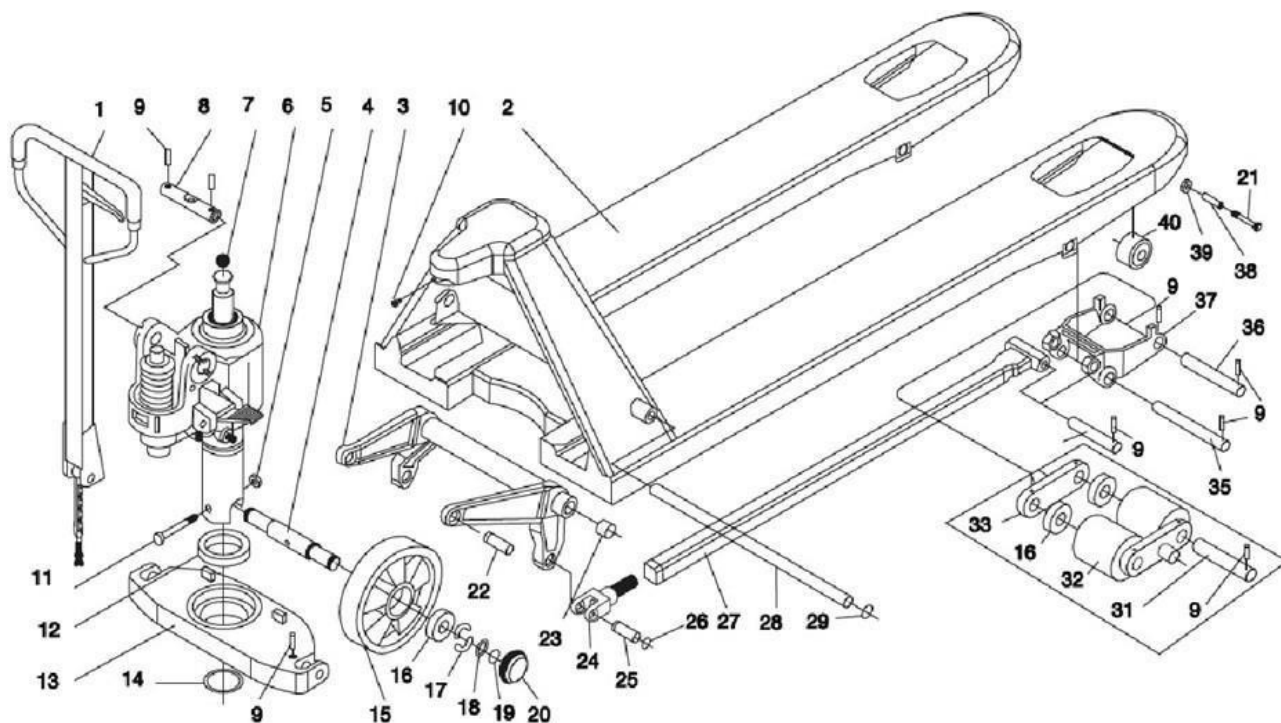

№	№ детали	Описание	Кол-во	№	№ детали	Описание	Кол-во
1	2001	Рукоятка в сборе	1	22	2022	Вал 16x40	12
2	2002	Рама и вилы	1	23	2023	Втулка 25x25	2
3	2003	Качающийся рычаг 550/680 мм	1	24	2024	Проушина	2
4	2004	Вал поворотной оси	1	25	2025	Вал 16x50	2
5	2005	Контргайка М8	1	26	2026	Упорное кольцо 16	4
6	2006	Встроенный насос в сборе	1	27	2027	Толкатель клапана	2
7	2007	Стальной шарик Ф19	1	28	2028	Ось качающегося рычага 550/680	1
8	2008	Вал	1	29	2029	Упорное кольцо 25	2
9	2009	Пружинный штифт 5x28	14/18	30	2030	Единичный ролик	2
10	2010	Шест. болт 5x28	1	31	2031	Вал 20x95	4
11	2011	Шест. гайка М8x55	1	32	2032	Двойной ролик	4
12	2012	Подшипник 51111	1	33	2033	Пластина	4
13	2013	Платформа	1	34	2034	Вал 16x100	2
14	2014	Упорное кольцо 55	1	35	2035	Вал 20x158	2
15	2015	Поворотное колесо	2	36	2036	Вал 20x122	2
16	2016	Подшипник 6204-2RS	8/12	37	2037	Вилка ролика	2
17	2017	Полукруг	4	38	2038	Вал колеса 10x6x37	2
18	2018	Манжета	2	39	2039	Контргайка М6	2
19	2019	Упорное кольцо 20	2	40	2040	Ролик 50x36	2
20	2020	Пылезащитная крышка	2	А	2041	Двойной ролик	2
21	2021	Шест. болт М6x50	2	В	2042	Единичный ролик	2

# GLAVMAN

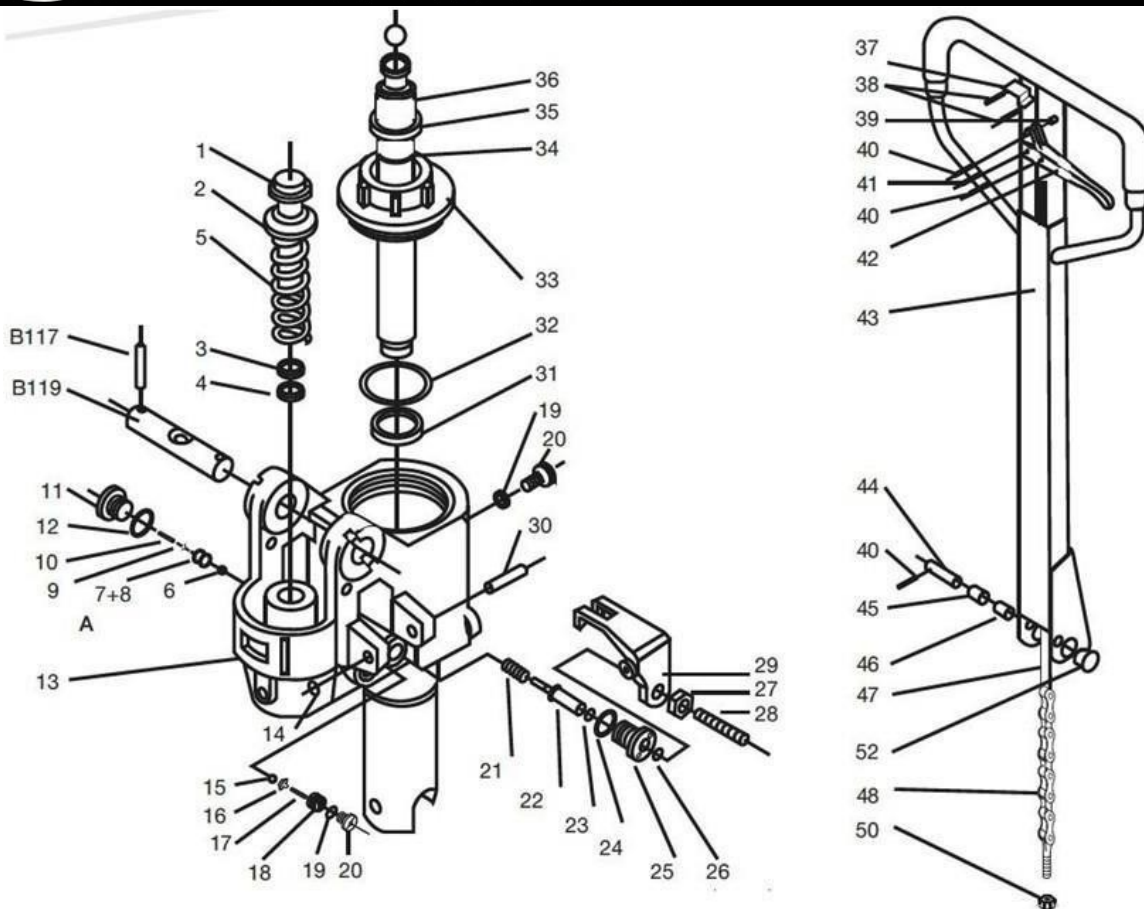

№	№ детали	Описание	Кол-во
1	2043	Малый шток	1
2	2044	Тарелка	1
3	2045	Грязесъемник 18*26*4,5/6	1
4	2046	Уплотнительное кольцо 18*26*5	1
5	2047	Пружина 5,5*48x110	1
6	2048	Шарик Ф7	1
7	2049	Уплотнительное кольцо 10.6x1,8	1
8	2050	Корпус клапана	1
9	2051	Игла клапана	1
10	2052	Пружина клапана 0,5x4,8x21	1
11	2053	Болт М16x1,5	1
12	2054	Комбинированная шайба 16	1
13	2055	Корпус насоса	1
14	2056	Стопорное кольцо шплинта 8	2
15	2057	Стальной шарик Ф5	1
16	2058	Гнездо стального шарика	1
17	2059	Ограничительная пружина 2x8x16	1
18	2060	Регулировочный винт М10x1	1
19	2061	Комбинированная шайба 10	2
20	2062	Герметизирующий винт	2
21	2063	Разгрузочная пружина 1,2x10x22	1
22	2064	Игла клапана	1
23	2065	Уплотнительное кольцо 6,9x1,8	1
24	2066	Комбинированная шайба 20	1
25	2067	Патрон для иглы клапана	1
26	2068	Уплотнительное кольцо 8x2,65	1
27	2069	Шест. болт М6	1

№	№ детали	Описание	Кол-во
28	2070	Регулировочный винт М6x20	1
29	2071	Пластина рычага	1
30	2072	Шплинт 8x56	1
31	2073	Прокладка 31,5*41,5*6	1
32	2074	Уплотнительное кольцо 65x2,65	1
33	2075	Верхняя крышка клапана 32/35	1
34	2076	Уплотнительное кольцо 32x3,55	1
35	2077	Грязесъемник 31,5*39,5*5/6,5	1
36	2078	Шток 32x263/273, 35x263/273	1
37	2079	Установочная пластина	1
38	2080	Пружинный штифт 4*31	2
39	2081	Ролик 13*4,6*10	1
40	2082	Пружинный штифт 4*20	3
41	2083	Пружинный штифт 6*31	1
42	2084	Рычаг управления	1
43	2085	Труба рукоятки	1
44	2086	Фиксатор 12*60	1
45	2087	Ролик 26*14*22	1
46	2088	Втулка 12*20	1
47	2089	Тяга в сборе	1
48	2090	Цепь	1
49	2091	Болт М5*40	1
50	2092	Контргайка М5	1
51	2093	Шестигранная гайка М5	1
52	2094	Втулка 20*15	2
53	2095	Установочная пластина	1
54	2096	Торсионная пружина	1